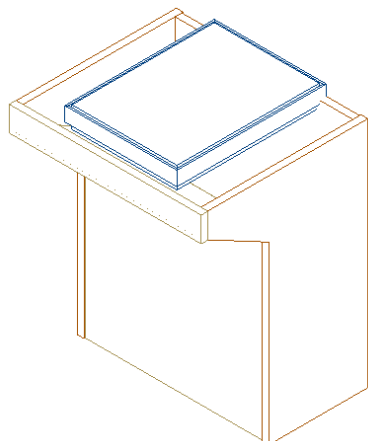

TABLE ANTIVIBRATOIRE A INCORPORER

Références: ATAV, ATAV1



DESCRIPTIF

Table antivibratoire sur caisson.

Elle est composée d'un caisson ergonomique largeur 520 mm réalisé en mélaminée CTBH rempli de sable pré séché et monté sur trois socles métalliques absorbeurs, réglables en hauteur.

Le marbre supérieur est incorporé dans le plan de travail et a pour dimensions 300 x 400 mm ou 600 x 450 mm (voir autres dimensions sur demande).

DIMENSIONS

300 x 400 mm ou 600 x 450 mm (voir autres dimensions sur demande).

MARQUE / REFERENCE GROSSERON / REFERENCE FABRICANT

POSSEME/ ATAV, ATAV1 / ATAV, ATAV1

*Dans le cadre de l'évolution de ses produits, Grosseron se réserve le droit d'apporter des modifications sans préavis.
Cette fiche est la propriété de Grosseron. Elle ne peut être ni reproduite, ni utilisée même partiellement sans autorisation*